



Rhône-Alpes, Drôme
Montélimar
24 avenue des Catalins

Sculpture : Flight Board

Références du dossier

Numéro de dossier : IM26000767
Date de l'enquête initiale : 2010
Date(s) de rédaction : 2020
Cadre de l'étude : enquête thématique régionale 1% artistique
Degré d'étude : étudié

Désignation

Dénomination : sculpture
Titres : Flight Board

Compléments de localisation

Milieu d'implantation : en ville
Références cadastrales : 2017, ZH, 150

Historique

L'arrêté d'acquisition de l'œuvre de Julien Amouroux, dit le Gentil Garçon, est pris le 3 mai 2006, pour un montant de 20.000 € TTC, après avis du comité artistique régional du 9 décembre 2005 (A ARA 4319 W 3).

Période(s) principale(s) : 1er quart 21e siècle ()
Dates : 2007 (daté par source)
Auteur(s) de l'oeuvre : Julien Amouroux (sculpteur, attribution par source)

Description

Skateboard surdimensionné dont les roues sont dotées d'un système lumineux s'éclairant la nuit, monté sur un mât en acier cintré.

Éléments descriptifs

Catégorie(s) technique(s) : sculpture

Matériaux : métal ; aluminium ; acier inox ; résine ; plastique

Mesures : h : 1 100 cm (hauteur du tube acier cintré)
Skate : épaisseur 3,5 cm

État de conservation

bon état , mauvaises conditions de conservation

Les jours de grand vent, le mât oscille légèrement. Les roues n'éclairent plus (2010), mais le personnel ne sait comment y remédier.

Statut, intérêt et protection

Statut de la propriété : propriété de la région

Références documentaires

Documents d'archive

- **AN : Ministère de la Culture et de la communication, délégation générale de la création artistique. Recensement des opérations de 1% artistique de l'arrêté du 18 mai 1951 au décret du 4 février 2005**
AN : Ministère de la Culture et de la communication, délégation générale de la création artistique.
Recensement des opérations de 1% artistique de l'arrêté du 18 mai 1951 au décret du 4 février 2005, informations au 28 février 2011.
ordre n° 9416
AN Pierrefitte-sur-Seine : sans cote
- **ÉCOLE SAINT-LUC LIÈGE, CICRP MARSEILLE. État des lieux des "1% artistiques" implantés dans les lycées de Rhône-Alpes, 2010**
ÉCOLE SAINT-LUC LIÈGE, CICRP MARSEILLE. **État des lieux des "1% artistiques" implantés dans les lycées de Rhône-Alpes**, 2010. 3 vol. Tome 1 : Loire, Ardèche, Drôme, Isère. Tome 2. Savoie, Haute-Savoie. Tome 3 : Ain, Rhône.
T 1, n° 271, page 178
Région Auvergne-Rhône-Alpes, SRI, site de Lyon : sans cote
- **A Région Auvergne-Rhône-Alpes. Dossiers du 1 % artistique : acquisition, publication, gestion (1998-2016)**
A Région Auvergne-Rhône-Alpes. Z_ARCHIVES 1% Region. **Dossiers du 1 % artistique : acquisition, publication, gestion (1998-2016)**.
A Région Rhône-Alpes : Z_ARCHIVES 1% Region
- **A Région Auvergne-Rhône-Alpes. 4319 W 3. Arrêtés d'acquisition de 1 % artistique (2005-2007)**
A Région Auvergne-Rhône-Alpes. 4319 W 3. **Arrêtés d'acquisition de 1 % artistique (2005-2007)**.
A Région Rhône-Alpes : 4319 W 3

Documents figurés

- **Visuel du 1 % (A Région Auvergne-Rhône-Alpes. Dossiers du 1 % artistique : visuels 1%)**
Visuel du 1 % / [s.n.] 1er quart 21e siècle. 9 fotogr. pos. (A Région Auvergne-Rhône-Alpes. Dossiers du 1 % artistique : visuels 1%).
Région Auvergne-Rhône-Alpes, SRI, site de Lyon

Bibliographie

- **L'art dans les lycées (2014)**
Région Rhône-Alpes. **L'art dans les lycées**. Plaquette 44 pages, 2014.
p. 6-7

Liens web

- Présentation de l'oeuvre sur le site internet de l'artiste : http://legentilgarcon.com/framset_principale.html

Annexe 1

Cartel présentant l'œuvre : Flight Board, par le Gentil Garçon (A Région Rhône-Alpes)

La pratique du skate-board, symbole de rébellion adolescente dans ce qu'elle a de plus joyeux, de plus fun, s'est aujourd'hui largement démocratisée. Certains considèrent le skate-boarding moins comme un sport que comme un art du mouvement avec ses codes et ses figures de style : "ollie", "flip", "slide"... Le temps d'un looping, le Gentil Garçon s'empare du mythe. Il fige le skate-board en plein vol. La trajectoire de l'engin est matérialisée par un tube d'acier qui se développe dans l'espace. La matière concentre dans la ligne, les notions d'énergie et de vitesse. La nuit, les roulettes de la planche s'éclairent. On s'imagine, propulsé par la lumière, glisser à 300 000 kilomètres par seconde, poussé par une technologie qu'il reste encore à inventer.
Septembre 2007

Illustrations

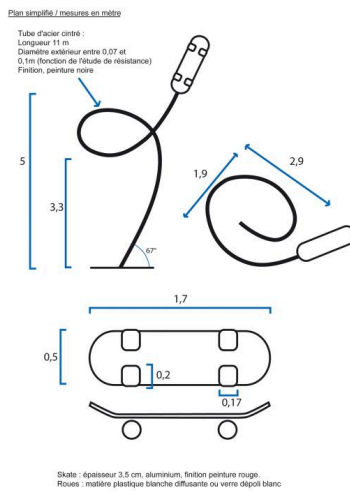
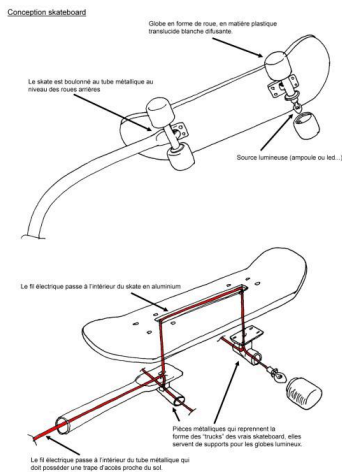

Repérage de l'implantation de l'œuvre par l'artiste et [M. Homiridis ?].
Autr. auteur inconnu
IVR84_20202600018NUCAB

Schéma de conception.
Autr. Julien Amouroux
IVR84_20202600016NUCAB

Plan simplifié, mesures en mètres.
Autr. Julien Amouroux
IVR84_20202600017NUCAB



L'artiste fixant le cartel.
Autr. auteur inconnu
IVR84_20202600019NUCAB



Cartel de l'œuvre.
Autr. auteur inconnu
IVR84_20202600020NUCAB

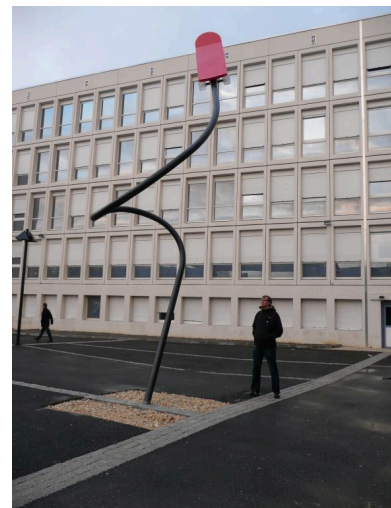

L'œuvre en place avec l'artiste.
Autr. auteur inconnu
IVR84_20202600021NUCAB



L'œuvre éclairée la nuit, vue générale.
Autr. auteur inconnu
IVR84_20202600022NUCAB

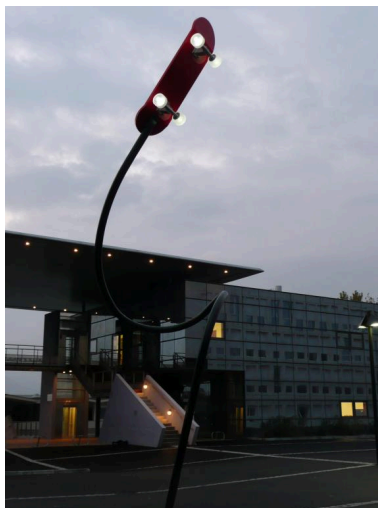

L'œuvre éclairée la nuit, vue rapprochée.
Autr. auteur inconnu
IVR84_20202600023NUCAB

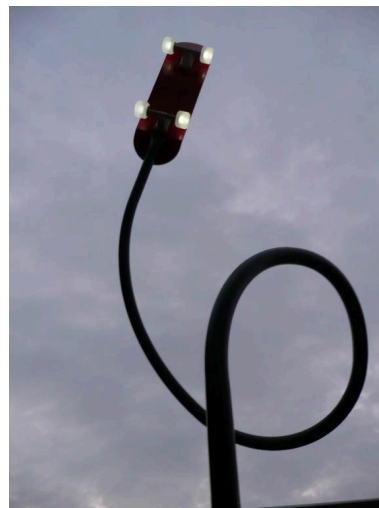

L'œuvre éclairée la nuit, vue rapprochée.
Autr. auteur inconnu
IVR84_20202600024NUCAB



Vue d'ensemble
Phot. Michel Pérès,
Phot. Franck Trabouillet
IVR84_20222600009NUCA



Vue rapprochée
Phot. Michel Pérès,
Phot. Franck Trabouillet
IVR84_20222600010NUCA

Dossiers liés

Dossiers de synthèse :

Ensemble des œuvres réalisées au titre du 1% artistique dans les lycées publics de la Région Auvergne-Rhône-Alpes (IM00000003)

Oeuvre(s) contenue(s) :

Oeuvre(s) en rapport :

Présentation des 1% du Lycée Les Catalins (IM26000783) Rhône-Alpes, Drôme, Montélimar, 24 avenue des Catalins

Auteur(s) du dossier : Etudiants de l'Ecole Saint-Luc, Liège, Elisabeth Dandel, Valérie Pamart

Copyright(s) : © Région Auvergne-Rhône-Alpes, Inventaire général du patrimoine culturel

Conception skateboard



Schéma de conception.

Référence du document reproduit :

- **Visuel du 1 % (A Région Auvergne-Rhône-Alpes. Dossiers du 1 % artistique : visuels 1%)**
Visuel du 1 % / [s.n.] 1er quart 21e siècle. 9 fotogr. pos. (A Région Auvergne-Rhône-Alpes. Dossiers du 1 % artistique : visuels 1%).
Région Auvergne-Rhône-Alpes, SRI, site de Lyon

IVR84_20202600016NUCAB

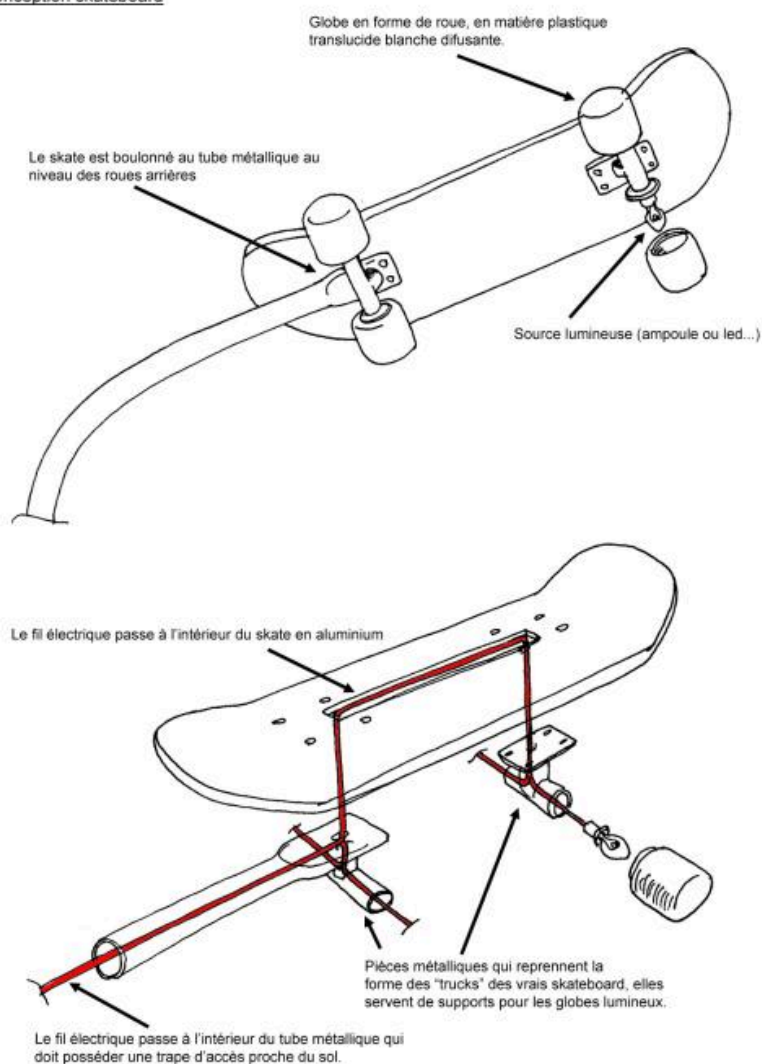
Auteur du document reproduit : Julien Amoureux

© Région Auvergne-Rhône-Alpes, Inventaire général du patrimoine culturel
reproduction soumise à autorisation du titulaire des droits d'exploitation

Plan simplifié / mesures en mètre

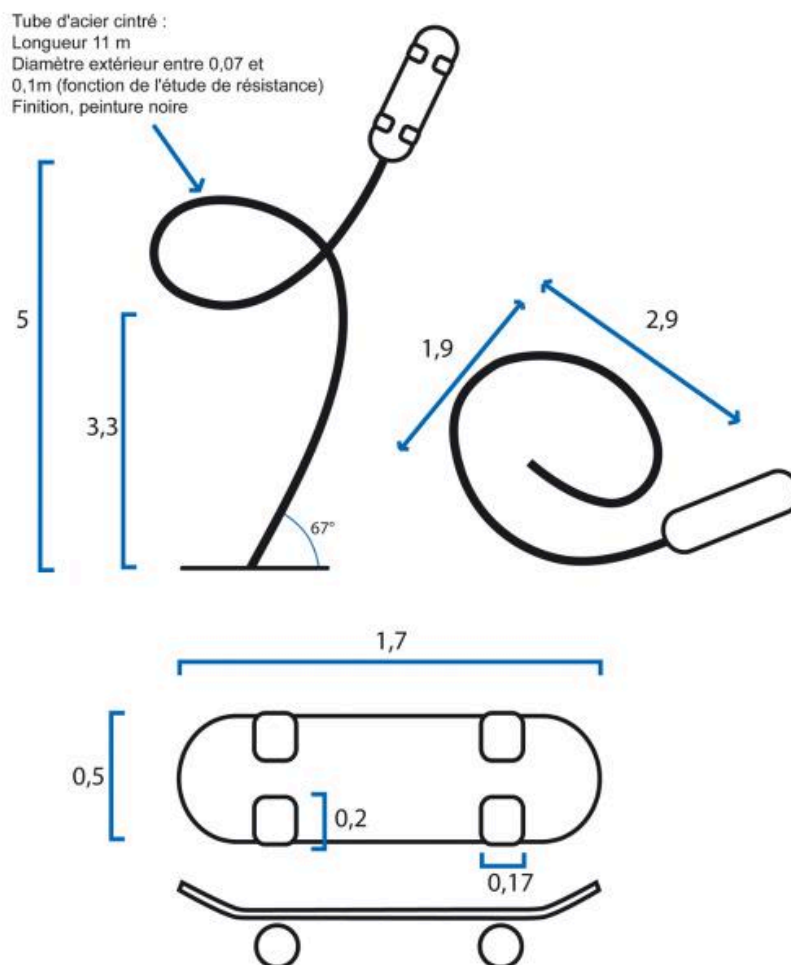

Skate : épaisseur 3,5 cm, aluminium, finition peinture rouge.
Roues : matière plastique blanche diffusante ou verre dépoli blanc

Plan simplifié, mesures en mètres.

Référence du document reproduit :

- **Visuel du 1 % (A Région Auvergne-Rhône-Alpes. Dossiers du 1 % artistique : visuels 1%)**
Visuel du 1 % / [s.n.] 1er quart 21e siècle. 9 fotogr. pos. (A Région Auvergne-Rhône-Alpes. Dossiers du 1 % artistique : visuels 1%).
Région Auvergne-Rhône-Alpes, SRI, site de Lyon

IVR84_20202600017NUCAB

Auteur du document reproduit : Julien Amouroux

© Région Auvergne-Rhône-Alpes, Inventaire général du patrimoine culturel
reproduction soumise à autorisation du titulaire des droits d'exploitation

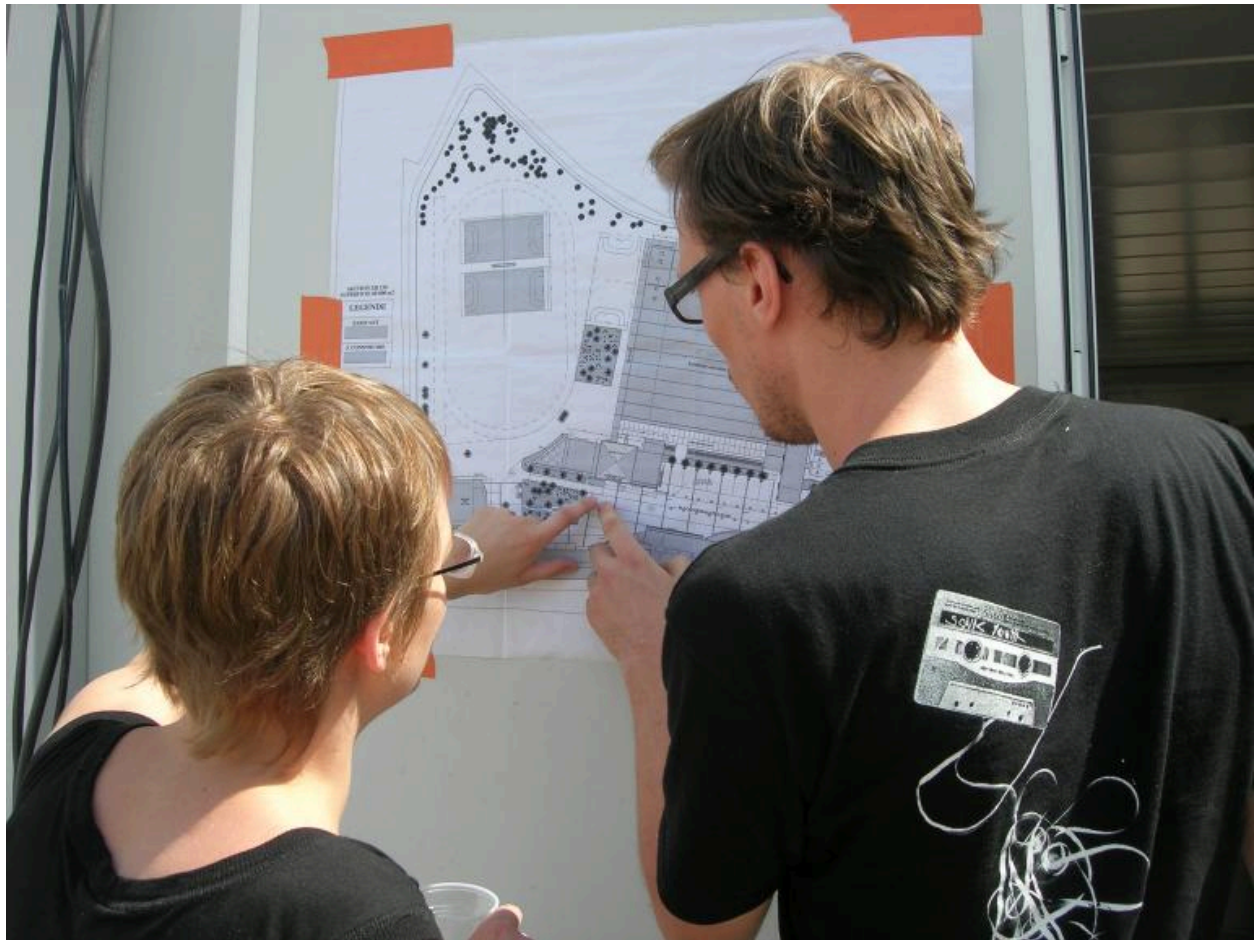

Repérage de l'implantation de l'œuvre par l'artiste et [M. Homiridis ?].

Référence du document reproduit :

- **Visuel du 1 % (A Région Auvergne-Rhône-Alpes. Dossiers du 1 % artistique : visuels 1%)**
Visuel du 1 % / [s.n.] 1er quart 21e siècle. 9 fotogr. pos. (A Région Auvergne-Rhône-Alpes. Dossiers du 1 % artistique : visuels 1%).
Région Auvergne-Rhône-Alpes, SRI, site de Lyon

IVR84_20202600018NUCAB

Auteur du document reproduit : auteur inconnu

© Région Auvergne-Rhône-Alpes, Inventaire général du patrimoine culturel
reproduction soumise à autorisation du titulaire des droits d'exploitation



L'artiste fixant le cartel.

Référence du document reproduit :

- **Visuel du 1 % (A Région Auvergne-Rhône-Alpes. Dossiers du 1 % artistique : visuels 1%)**
Visuel du 1 % / [s.n.] 1er quart 21e siècle. 9 fotogr. pos. (A Région Auvergne-Rhône-Alpes. Dossiers du 1 % artistique : visuels 1%).
Région Auvergne-Rhône-Alpes, SRI, site de Lyon

IVR84_20202600019NUCAB

Auteur du document reproduit : auteur inconnu

© Région Auvergne-Rhône-Alpes, Inventaire général du patrimoine culturel
reproduction soumise à autorisation du titulaire des droits d'exploitation



Cartel de l'œuvre.

Référence du document reproduit :

- **Visuel du 1 % (A Région Auvergne-Rhône-Alpes. Dossiers du 1 % artistique : visuels 1%)**
Visuel du 1 % / [s.n.] 1er quart 21e siècle. 9 fotogr. pos. (A Région Auvergne-Rhône-Alpes. Dossiers du 1 % artistique : visuels 1%).
Région Auvergne-Rhône-Alpes, SRI, site de Lyon

IVR84_20202600020NUCAB

Auteur du document reproduit : auteur inconnu

© Région Auvergne-Rhône-Alpes, Inventaire général du patrimoine culturel

reproduction soumise à autorisation du titulaire des droits d'exploitation

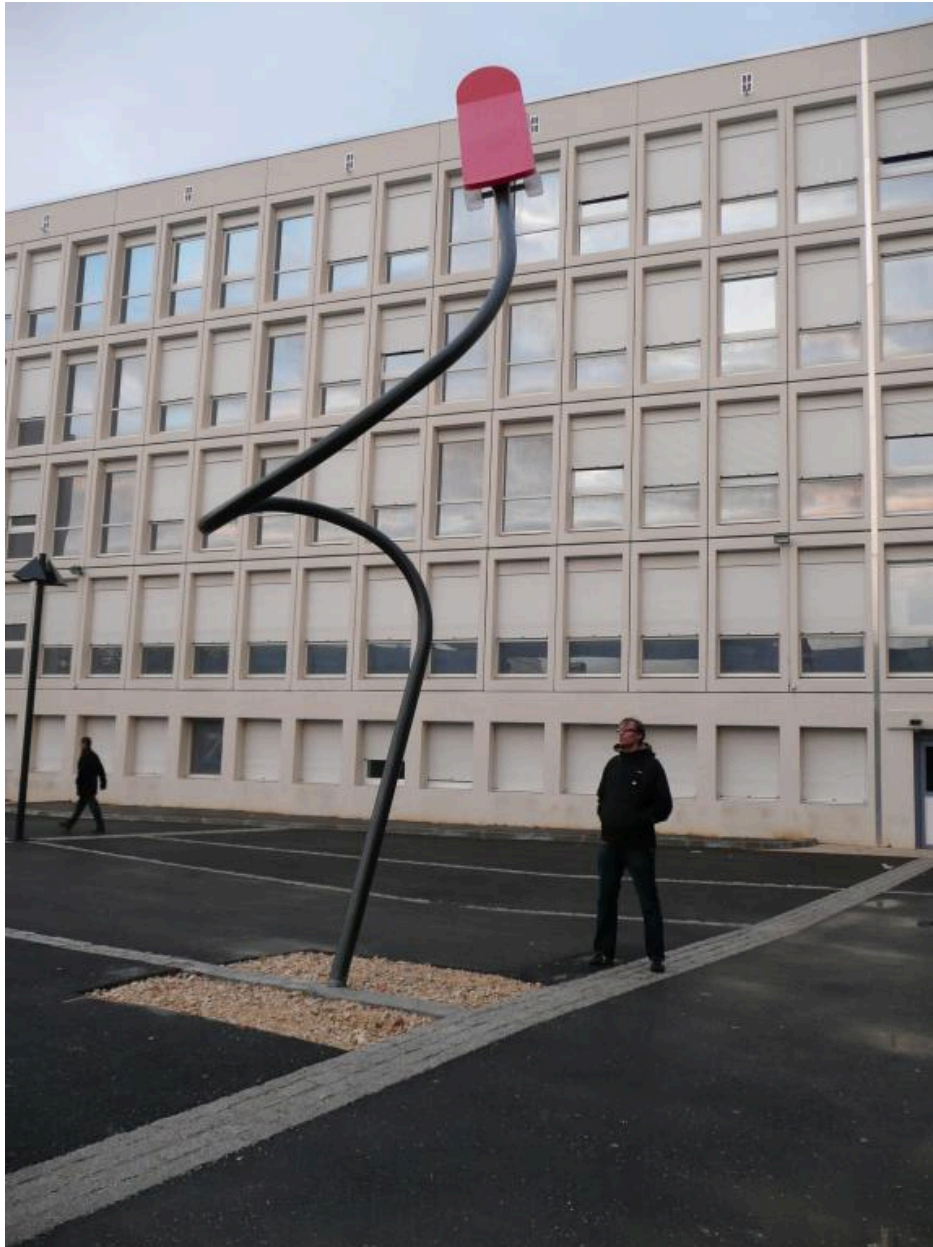

L'œuvre en place avec l'artiste.

Référence du document reproduit :

- **Visuel du 1 % (A Région Auvergne-Rhône-Alpes. Dossiers du 1 % artistique : visuels 1%)**
Visuel du 1 % / [s.n.] 1er quart 21e siècle. 9 fotogr. pos. (A Région Auvergne-Rhône-Alpes. Dossiers du 1 % artistique : visuels 1%).
Région Auvergne-Rhône-Alpes, SRI, site de Lyon

IVR84_20202600021NUCAB

Auteur du document reproduit : auteur inconnu

© Région Auvergne-Rhône-Alpes, Inventaire général du patrimoine culturel
reproduction soumise à autorisation du titulaire des droits d'exploitation



L'œuvre éclairée la nuit, vue générale.

Référence du document reproduit :

- **Visuel du 1 % (A Région Auvergne-Rhône-Alpes. Dossiers du 1 % artistique : visuels 1%)**
Visuel du 1 % / [s.n.] 1er quart 21e siècle. 9 fotogr. pos. (A Région Auvergne-Rhône-Alpes. Dossiers du 1 % artistique : visuels 1%).
Région Auvergne-Rhône-Alpes, SRI, site de Lyon

IVR84_20202600022NUCAB

Auteur du document reproduit : auteur inconnu

© Région Auvergne-Rhône-Alpes, Inventaire général du patrimoine culturel
reproduction soumise à autorisation du titulaire des droits d'exploitation



L'œuvre éclairée la nuit, vue rapprochée.

Référence du document reproduit :

- **Visuel du 1 % (A Région Auvergne-Rhône-Alpes. Dossiers du 1 % artistique : visuels 1%)**
Visuel du 1 % / [s.n.] 1er quart 21e siècle. 9 fotogr. pos. (A Région Auvergne-Rhône-Alpes. Dossiers du 1 % artistique : visuels 1%).
Région Auvergne-Rhône-Alpes, SRI, site de Lyon

IVR84_20202600023NUCAB

Auteur du document reproduit : auteur inconnu

© Région Auvergne-Rhône-Alpes, Inventaire général du patrimoine culturel
reproduction soumise à autorisation du titulaire des droits d'exploitation



L'œuvre éclairée la nuit, vue rapprochée.

Référence du document reproduit :

- **Visuel du 1 % (A Région Auvergne-Rhône-Alpes. Dossiers du 1 % artistique : visuels 1%)**
Visuel du 1 % / [s.n.] 1er quart 21e siècle. 9 fotogr. pos. (A Région Auvergne-Rhône-Alpes. Dossiers du 1 % artistique : visuels 1%).
Région Auvergne-Rhône-Alpes, SRI, site de Lyon

IVR84_20202600024NUCAB

Auteur du document reproduit : auteur inconnu

© Région Auvergne-Rhône-Alpes, Inventaire général du patrimoine culturel
reproduction soumise à autorisation du titulaire des droits d'exploitation



Vue d'ensemble

IVR84_20222600009NUCA

Auteur de l'illustration : Michel Pérès, Auteur de l'illustration : Franck Trabouillet

Date de prise de vue : 2022

© Région Auvergne-Rhône-Alpes, Inventaire général du patrimoine culturel
reproduction soumise à autorisation du titulaire des droits d'exploitation



Vue rapprochée

IVR84_20222600010NUCA

Auteur de l'illustration : Michel Pérès, Auteur de l'illustration : Franck Trabouillet

Date de prise de vue : 2022

© Région Auvergne-Rhône-Alpes, Inventaire général du patrimoine culturel
reproduction soumise à autorisation du titulaire des droits d'exploitation